

AKÜLÜ MAKASLI PLATFORM ELEKTRİK MOTOR SERİSİ

- ✓ Üstün Stabilité ve Güvenlik
- ✓ Hassas Kontrol ve Kararlı Performans
- ✓ Uzun Ömürlü, Düşük Bakım Maliyeti
- ✓ Dünya Standartlarında Komponent Kalitesi
- ✓ Profesyonel Kullanım İçin En Güvenilir Çözüm

Özellikler

- Kendinden kilitli kapı
- Çukur koruma sistemi
- Oransal kontrol
- Otomatik fren
- Hareket alarmı
- Acil durum alçaltma
- Uzatılabilir platform
- Güvenlik bakım destek kolu
- Eğim sensörü
- Geri kayma önleme koruması
- Forklift cepleri
- Korna
- Yük algılama sistemi
- Tam yükseklikte sürüş
- Katlanabilir korkuluklar
- Acil durdurma butonu
- Saat sayacı
- Yanıp sönen uyarı ışığı
- Arıza teşhis sistemi
- Platforma AC güç

Opsiyonel

- Platforma hava hortumu
- GPS
- Lityum-iyon akü



GALEN

MODEL	ES0507
Ölçüler	
Maks. Çalışma Yüksekliği	7.8 m
A - Maks. Platform Yüksekliği	5.8 m
B - Platform Uzunluğu	2.54 m
C - Platform Geniřlięi	0.75
Platform Uzantısı	0.9m
D - Kapalı Halde Yükseklik (Korkuluk ile)	2.13m
Kapalı Halde Yükseklik (Yalnızca Platform)	1.78m
E - Uzunluk (Basamak ile Birlikte)	1.93m
F - Şase Geniřlięi	0.77m
G - Aks Merkez Aralıęı	1.32m
H - Şasenin Yerden Yüksekliği	0.06m
I - Şasenin Yerden Yüksekliği (Çukur Koruma Açık)	0.02m
Tekerlek (mm)	356 x 114
Performans	
Mak. Kaldırma Kapasite	230kg
Uzatma Platform Kapasitesi	115kg
Maks. Kiři Sayısı	2
Yürüyüş Hızı (Makas Kapalı)	3.8km/h
Maks. Yürüyüş Hızı (Makas Açık)	0.7km/h
Dönüş Yarıçapı(İç)	0.8m
Dönüş Yarıçapı(Dış)	1.56m
Platform Kalkış / İniş Süresi	14/11s
Tırmanma Kabiliyeti	0,3
Maks Çalışma Eğimi	2°/3°
Kontrol	Oransal
Çekiş	Önden Çekiş
Güç	
Aküler(v/Ah)	4x6/225Ah
Şarj Aleti	-
Ağırlık	
Toplam Ağırlık	1490kg

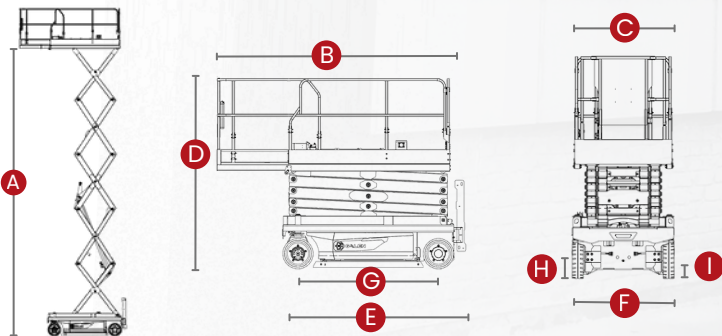

GALLEN